

DH200F

Sistemas de almacenamiento para baterías industriales

El DH200F es un armario de baterías con acoplamiento de CA para el almacenamiento de energía comercial e industrial. Esta solución "todo en uno" proporciona una capacidad de almacenamiento de 215 kWh con un sistema de conversión de potencia integrado (PCS) de 100 kW. El armario de baterías es adecuada para sistemas aislados de la red sin FV (STS) y también ofrece la opción de conexión directa a FV (mediante MPPT).

- + Solución integrada "todo en uno"
- + Posibilidad de funcionamiento sin conexión a la red
- + Tasa de carga de 0,5 C
- + Conexión fotovoltaica directa opcional
- + 6000 ciclos*
- + Sistema de conversión de energía integrado de 100 kW
- + Posibilidad de conexión en paralelo de hasta 12 baterías (2,5MWh)
- + Sistema de extinción de incendios integrado



Características generales

Dimensiones (Ancho x Altura x Prof.)	1850 x 1200 x 2250 mm
Peso neto	2900 kg
Tipo de batería	LFP (LiFePO ₄)
Altitud máx. del emplazamiento	3000m (pérdida de potencia por encima de 2000 m)
Clasificación de protección IP	IP55
Anticorrosión	C3
Principio de refrigeración	Refrigeración por aire
Garantía	5 años**
Pantalla	Pantalla táctil
Interfaces de comunicación	Ethernet/4G
Duración	6000 ciclos / 80% EOL (25°C, 100% DOD, 0,5P)
Sistema de extinción incendios	Detección de nivel 3 + protección contra incendios a nivel de sistema
Normas	GB/T36276, GB/T34131, IEC62619, IEC63056, IEC60730, EN62477, EN61000-6-2/4, IEC62109, IEC62040, C10/11
Intervalo de temperatura de funcionamiento	-20°C a +50°C
Intervalo de humedad relativa	0% a 95%



Especificaciones técnicas de la batería

Capacidad del sistema (kWh)	215
Capacidad de la célula (Ah)	280
Configuración de módulos	1P16S
Baterías por armario	15

Salida CA (en red/ sin red)

Potencia nominal de salida (kW)	100
Tensión nominal de salida (Vca)	400
Rango de tensión (Vca)	320 - 460
Método de cableado	3P4L+PE
Frecuencia nominal (Hz)	50 / 60
Rango de frecuencia de red (Hz)	45 - 55 / 55 - 65
THDi (en red)	<= 3%
Tiempo de conmutación (sin red) (ms)	<20 (Posible <5 dependiendo de la conexión a la red)

Características de entrada FV (módulo MPPT opcional)

Tensión de entrada (V)	200 - 670
Número de módulos MPPT	0 - 3
Potencia máxima de entrada por módulo MPPT (kW)	50
Max corriente de entrada	100

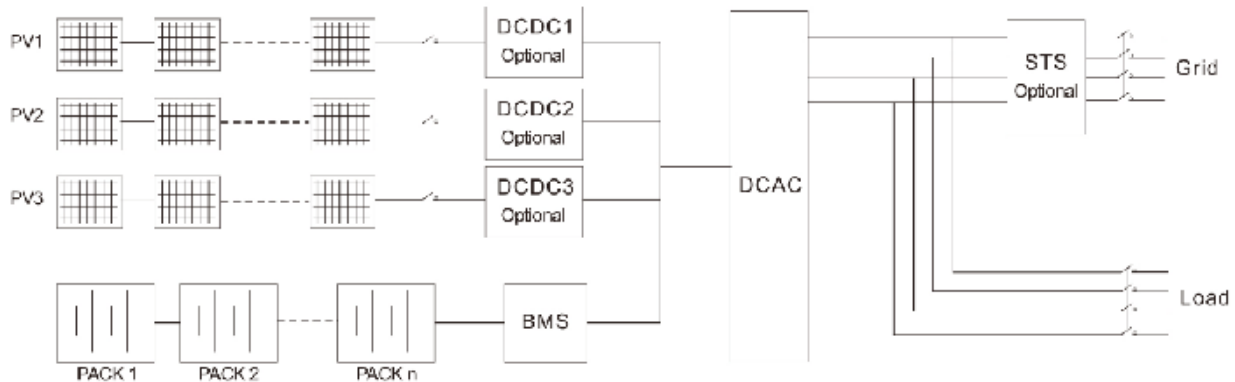

* A 25°C y 100% DOD con 1 hora entre los ciclos.

** Por favor, consulte el documento de garantía para obtener información detallada sobre el alcance de la garantía de 5 años.

Las especificaciones contenidas en esta ficha técnica pueden diferir ligeramente de nuestros productos reales debido a la continua mejora del producto y están sujetas a cambios de última hora sin previo aviso.